

MAXI SOUND HORNS

Modèles 320-2T • 325-2T

INSTRUCTIONS D'INSTALLATION

Votre achat d'une corne Wolo est un choix parfait pour compléter votre véhicule. Les produits de WOLO sont fabriqués avec les meilleurs matériaux. Chaque corne est testé pour vous assurer qu'il répond à tous la fabrication cahier des charges, avant qu'il est emballé. Si vous avez besoin d'aide pour installer ce produit, nos techniciens sont disponibles pour répondre à vos questions, du lundi au vendredi 9 heures-16 heures HNE en appelant 1-888-550-HORN (4676) aux États-Unis et au Canada.

MONTAGE Fig. 1

1. Retirez la corne de l'usine, et installer votre nouvelle corne Wolo dans le même position avec l'ouverture de la corne vers le bas pour empêcher la saleté et l'eau de pénétrer dans la corne. Fixer la corne au véhicule en utilisant le support et le matériel fournissent .

IMPORTANT : Pour un (1) système de corne de l'usine de terminal, le fil de terre du cavalier doit être fixé dans le cadre du montage boulon avant de fixer la corne à une surface de mise à la terre du corps métallique. Figure. 2-3

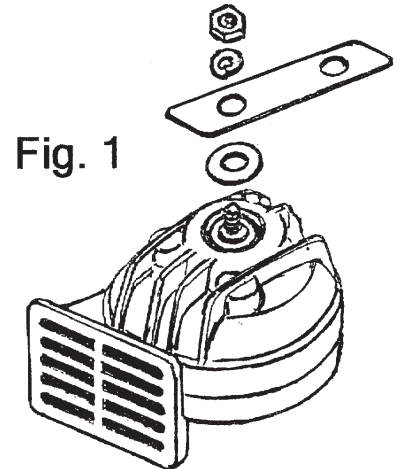

DEUX (2) TERMINAL CÂBLAGE Fig. 2

2. Pour les véhicules où les fils de la corne de l'usine se connecter à deux (2) corne terminals. Transfer la corne de l'usine fils à chaque nouvelle corne Wolo. Il ne fait pas de différence que les bornes de corne sont utilisés sur votre nouveau corne Wolo lors du transfert des fils de votre corne d'usine. **IMPORTANT :** Assurez-vous toujours qu'il y est un fusible de 15-AMP utilisé dans le circuit de klaxon pour protéger le véhicule. Si les bornes de fil qui ont été connectés à corne d'usine de votre véhicule ne se connecte pas à votre nouvelle corne Wolo, 1/4 po sur les terminaux isolés poussant sont fourni dans le kit. L'installation est terminée et le klaxon est prêt à être utilisé.

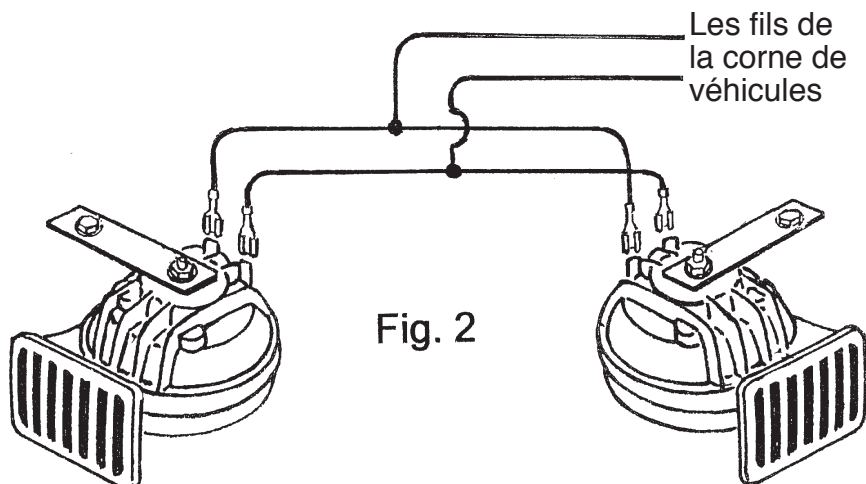

UN (1) TERMINAL CÂBLAGE Fig. 3

3. Pour les véhicules où les fils de la corne de l'usine se connectent à un seul (1) borne corne. Transfert les fils de la corne de l'usine à votre nouvelle corne Wolo. Il ne fait pas de différence si la corne terminal est utilisée lorsque transférer le fil à partir de votre corne d'usine.

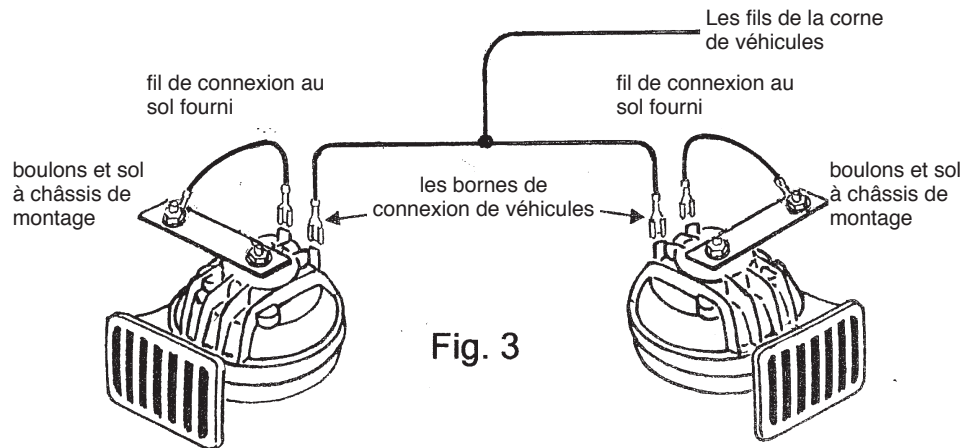

4. Utilisation de la mise à la terre des fils fournis, placez la fin de la

boucle sous chacun des montages boulons de la corne et fermez-les. Assurez-vous que le support de montage de la corne est fixé à un corps métallique surface qui est propre de la peinture et de la rouille.

5. Fixez chacun des fils de mise à la terre des bornes femelles, à la borne inutilisée de chaque corne.

IMPORTANT : assurez-vous toujours qu'il y ait un fusible de 15 ampères utilisé dans le circuit de klaxon pour protéger le véhicule. L'installation est terminée. Si le terminal de fil qui a été relié à la corne de l'usine de votre véhicule ne se connecte pas à votre nouvelle corne Wolo, 1/4 po bornes push- sur isolés sont fournis dans le kit.

GARANTIE

Wolo Manufacturing Corporation (« Wolo ») garantit à l'acheteur original, pour trois mois à compter de la date de achat, que ce produit est exempt de défauts de fabrication et de matériaux. S'il y a un tel défaut avéré, Wolo, à sa discrétion, répare ou remplace le produit gratuitement, si elle est renvoyée à Wolo dans les trois mois à partir de la date d'achat avec preuve d'achat comme décrit ci-dessous. Wolo se réserve le droit d'inspecter tout défaut avant de régler toute réclamation par réparation ou remplacement. Cette garantie est limitée comme prévu ci-dessus et Wolo ne sera pas responsable de l'incendie ou tout autre accident ou d'un accident, en raison de la négligence, l'abus, une utilisation anormale, modifications, une installation défectueuse de ce produit, ou de causes naturelles

TOUTE GARANTIE EXPRESSE NON PRÉVUE DANS LES PRÉSENTES EST EXCLUE ET EXCLUES. LA GARANTIE IMPLICITE DE QUALITÉ MARCHANDE ET D'ADAPTATION À UN USAGE PARTICULIER SONT EXPRESSÉMENT LIMITÉE À UNE PÉRIODE DE TROIS (3) MOIS. EN AUCUN CAS ÊTRE TENUS RESPONSABLES WOLO À L'ACHETEUR OU TOUTE AUTRE PERSONNE POUR TOUT DOMMAGE OU INDIRECTS, QUE CE SOIT DÉCOULANT DE VIOLATION DE GARANTIE OU AUTRE.

Pour obtenir un service de garantie, retourner le produit prépayé, et inclure la facture originale de vente indiquant la date d'achat. Fournir avec le retour d'une brève description du problème. En outre, inclure avec le retour d'un chèque ou d'argent dans le montant de 10,00 \$ pour couvrir les frais de retour. Mail à :

Wolo Manufacturing Corp.
One Saxwood Street, Deer Park, NY 11729
Attn: Warranty Service
E-mail: tech@wolo-mfg.com